

SKYBOX
MAYTAG

MODEL # MBR1980A

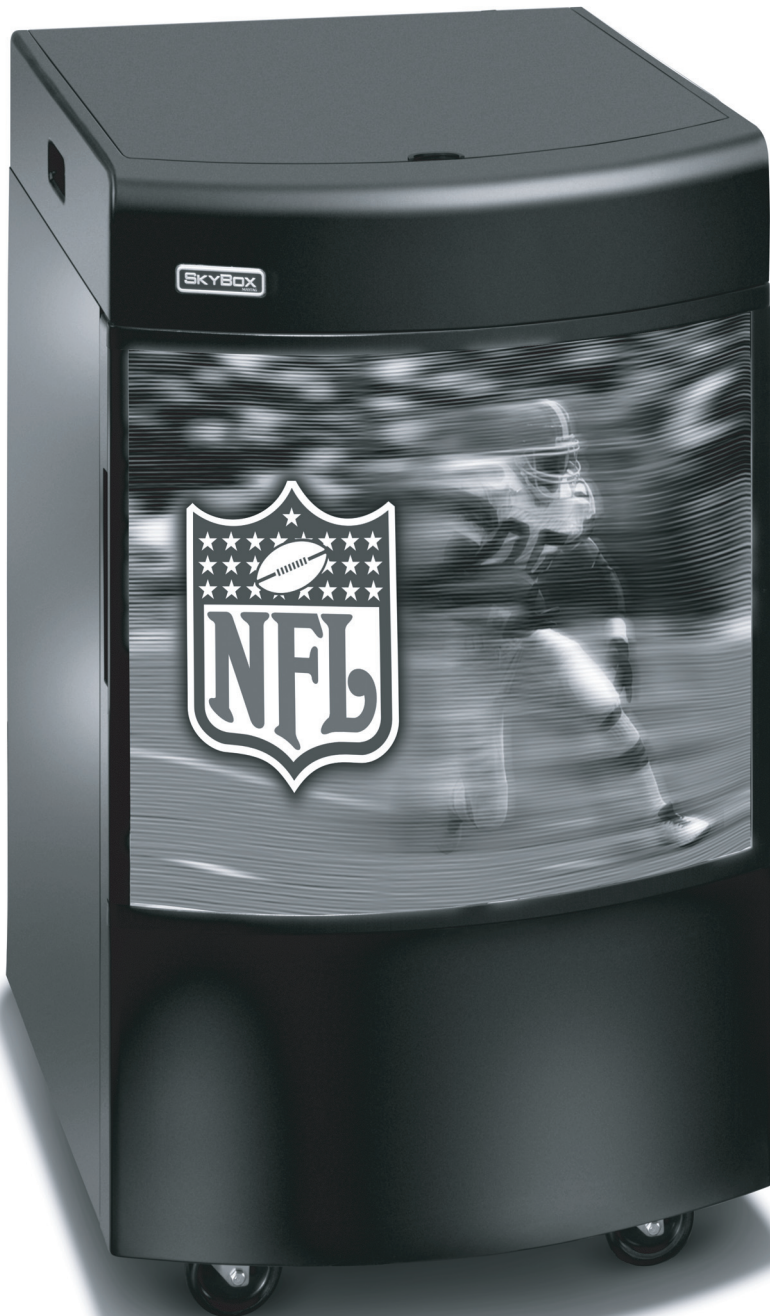

SKYBOX™ ROOKIE™ FRIDGE



Form No. B/08/17/04

Part # M001800

Order display kits at www.skyboxbymaytag.com or call 1-866-692-2774

Important Safety Instructions

Table of Contents

- Important Safety Instructions1-2
- Assembly3
- Operation4-5
- Features6
- Maintenance7
- Before You Call For Service8
- Warranty/Customer Service9
- Français10
- Español21

What You Need to Know About Safety Instructions

Warning and Important Safety Instructions appearing in this manual are not meant to cover all possible conditions and situations that may occur. Common sense, caution and care must be exercised when installing, maintaining or operating this appliance.

Always contact your dealer, distributor, service agent or manufacturer about problems or conditions you do not understand.

Recognize Safety Symbols, Words and Labels

⚠ DANGER

DANGER – Immediate hazards which **WILL** result in severe personal injury or death.

⚠ WARNING

WARNING – Hazards or unsafe practices which **COULD** result in severe personal injury or death.

⚠ CAUTION

CAUTION – Hazards or unsafe practices which **COULD** result in minor personal injury or property damage.

⚠ DANGER

Child entrapment and suffocation are not problems of the past. Junked or abandoned refrigeration products are still dangerous...even if they will sit for “just a few days”. If you are discarding an old refrigerator, please follow the instructions below to help prevent accidents.

- Remove the refrigerator door.
- Leave shelves in place so that children may not easily climb inside.

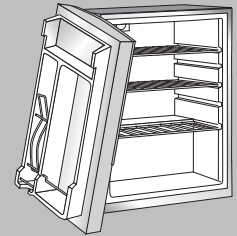

⚠ WARNING

Electrical Grounding Instructions – This appliance is equipped with a (3-prong) grounding plug for your protection against shock hazard. It should be plugged directly into a properly grounded receptacle. Do not cut or remove the grounding prong from this plug. If the plug fails to fit into an existing outlet, contact a qualified electrician to update the outlet.

Power supply cord with 3-prong grounding plug

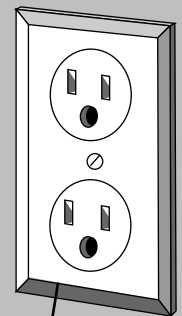
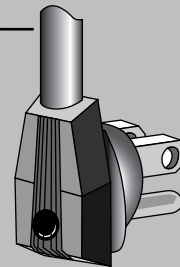

Grounding type wall receptacle

Your SkyBox™ Rookie™ refrigerator should not, under any circumstances, be operated when not properly grounded.

Important Safety Instructions

Important Safeguards

⚠ WARNING

To reduce risk of fire, electric shock, serious injury or death when using your refrigerator, follow these basic precautions, including the following:

1. Read all instructions.
2. To prevent injury, children should not climb, hang or stand on any part of this refrigerator.
3. Use the refrigerator only for its intended purpose.
4. Observe all local codes and ordinances.
5. To prevent the possibility of hazard due to electrical shock, **never** plug the refrigerator in to a receptacle that has not been grounded adequately and in accordance with the local and national electrical codes. See warning and the grounding instructions in this guide.
6. **Do not** use an extension cord, power strip, or 2-prong adaptor with the refrigerator.
7. Disconnect the power cord to the refrigerator **before** cleaning, servicing or replacing the light bulb. Disconnect power cord by grasping the plug, not the cord.
8. The refrigerator power cord should be immediately repaired or replaced if it becomes frayed or damaged or if the plug will not fit securely into the electrical outlet.
9. To prevent fire hazard, your refrigerator should not be operated in the presence of gasoline or other flammable vapors and liquids.
10. **Do not** touch cold surfaces while the appliance operates, especially not with wet hands, because skin may stick to cold surfaces.
11. **Do not** freeze bottles containing liquid (especially soft drinks) such as mineral water, sparkling wine, beer, cola, etc. Liquid expands during freezing and the glass bottle is very likely to burst.
12. **Do not** eat frozen food (i.e., fruit, vegetables) because they can cause frostbite.
13. If food has a strange smell or color, discard it, because it is likely spoiled and therefore harmful to eat.
14. Keep your refrigerator in good condition. Bumping or dropping the refrigerator can cause it to malfunction. If damage occurs, contact a qualified service technician for repair.
15. Always read and follow manufacturer's installation and operation instructions for items being stored in refrigerator and within the Beverage Bin.
16. **Do not** lift or move the refrigerator when the interior or the Beverage Bin is loaded.
17. When moving the refrigerator, make sure the cord is unplugged and carefully held to prevent tripping, and make sure the door is securely closed.
18. When the refrigerator is in place, the two front wheels should be locked securely into place (see page 3).
19. **Do not** kick, pound, or push on the refrigerator, as this may cause the unit to tip or may damage the refrigeration system.
20. The Beverage Bin is designed to hold ice and unopened beverage containers within the designated area on top of the refrigerator. **Do not** place additional items on top of the refrigerator.
21. **Do not** overload the Beverage Bin with ice and/or water, as this may cause water to spill over the edge of the tray and potentially damage the refrigeration system.
22. Unplug the refrigerator **before** replacing the light bulb.
23. **Do not** put the unit outside or leave exposed to the elements; extreme cold, heat, rain or snow.

SAVE THESE INSTRUCTIONS FOR FUTURE REFERENCE

Assembly

Attaching The Wheels

The Skybox™ Rookie™ Refrigerator is packaged with four caster wheels inside the refrigerator. Each wheel is attached with four screws. Remove wheels and screws from the packaging and follow the assembly instructions below.

IMPORTANT: Before attaching the wheels, remove the Beverage Bin (see page 5) and carefully lay the refrigerator on its back, with the door facing up. To prevent scratches, place the refrigerator on flattened refrigerator carton or other soft surface.

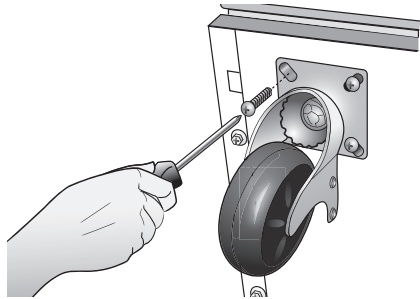

1. Use screws to attach two fixed wheels (without brakes) to the rear of the refrigerator base. The wheels must be aligned front-to-back so that the refrigerator will not roll sideways.
2. Use screws to attach two full-swivel caster wheels with locking brakes to the front of the refrigerator base.

Dimensions

The Skybox Rookie™ Refrigerator has the following dimensions:

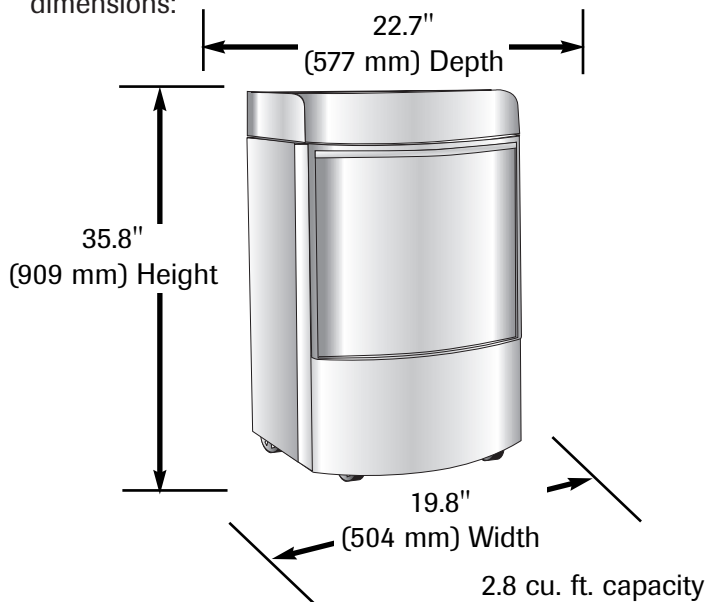

Installation Location

- This refrigerator is designed for indoor use only (50 – 80° F/10 – 27° C).
- Allow five inches of clearance between the refrigerator's sides and the wall. The refrigerator is not designed for a recessed installation. The door hinges are on the *right* side of the unit.
- The refrigerator should be displayed in a secure, level area.
- Once an installation location is selected, lock front two wheels of refrigerator in place to prevent the unit from moving.
- The front wheels lock by pressing the locking arm on the top of the wheel down until it snaps into place.
- Unlock the front wheels by lifting the locking arm until it snaps into the raised position.

⚠ WARNING

To avoid serious risk of injury, **DO NOT** lift or move the refrigerator when loaded, when the Beverage Bin is loaded, or when the door is open.

Operation

Starting Your Refrigerator

1. Follow steps for attaching wheels (see page 3) and lock refrigerator wheels into place in the appropriate location.
2. Clean the refrigerator by wiping the exterior with a soft, dry cloth and the interior with a clean, moist cloth.
3. Insert power cord into properly grounded receptacle (see page 1).
4. Turn the thermostat dial inside the refrigerator to “7”. Close the door and allow the refrigerator to cool for 15-20 minutes before loading.
5. Adjust thermostat dial to desired position.
6. Locate the switch on the back of the unit and press it up to illuminate the display panel on the front of the refrigerator.

Thermostat Dial

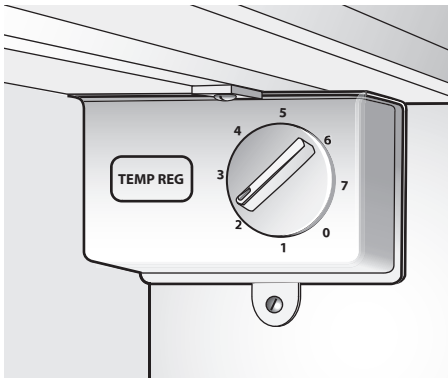

To control the refrigerator temperature, turn the dial from 1–7. As the setting numbers increase, the refrigerator becomes cooler, so number 7 is the coldest setting.

NOTE: If you unplug the refrigerator, wait 3-5 minutes before restarting. The refrigerator may fail to operate properly if restarted too quickly.

Light Switch



The light switch controls the back light for the front panel. Switched to the **On** position, the front panel will be backlit. When the switch is in the **Off** position, the front panel will *not* be backlit. The **On/Off** switch does *not* affect the refrigerators cooling function.

Operation

Beverage Bin

The Skybox™ Rookie™ Refrigerator is equipped with a convenient Beverage Bin and cover on top of the unit. The bin holds ice, water, and unopened beverage containers, or other items as needed for storage.

Beverage Bin Cover:

1. Place finger in the small hole at the front edge of the cover. Lift up.
2. The hinged cover will pull up, over, and down to rest against the back of the refrigerator.
3. To remove the cover completely, open the cover almost vertical, slide it to the side to pull the two hinge pins out of the hinge pin holes, and lift the cover off of the beverage bin.

⚠ CAUTION

Be careful not to overload the Beverage Bin. Overloading may cause water and/or ice to overflow the tray and spill onto the refrigerator unit. **Do not** load the serving tray with more than 30 cans or bottles. **Do not** let the serving tray fill with more than 1-inch of water or more than half full of ice cubes.

To Remove the Beverage Bin:

1. Remove any beverage containers in the Beverage Bin. To prevent spills, if the tray is extremely full of water and/or ice, use an ice scoop or plastic cup to remove a portion of the load.
2. Grasp the Beverage Bin handles and carefully lift the tray up and away from the refrigerator.
3. Discard ice and water in the sink or tub.

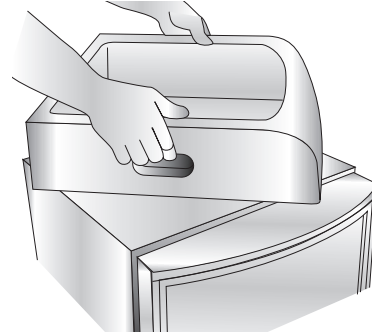

To Attach the Beverage Bin:

1. Hold Beverage Bin by handles and place on top of the refrigerator, aligning the posts on the top of the refrigerator with the indentations on the bottom of the Bin.
2. Snap into place.
3. Rotate the holding tab on the back of the beverage bin upwards.

Features

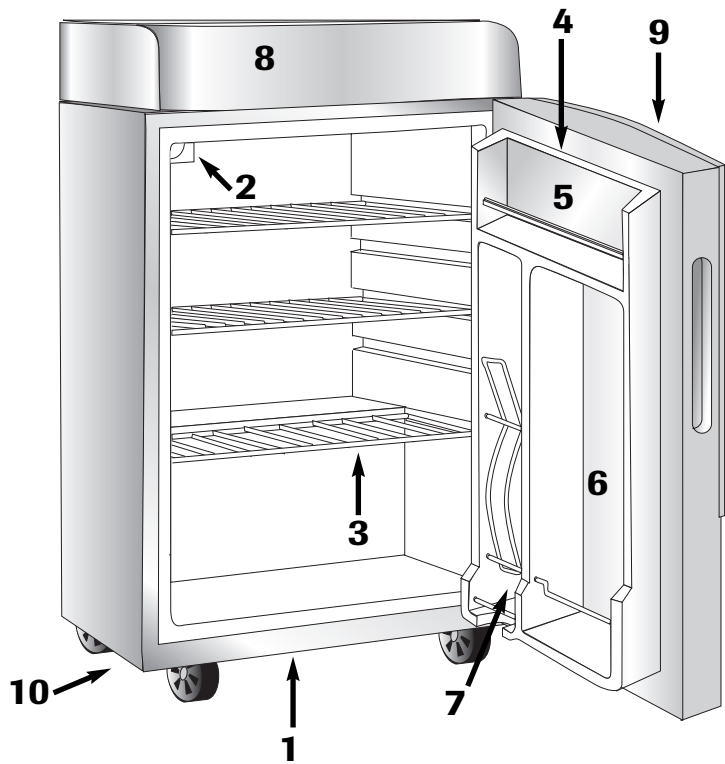

1. **Drip pan** – Used to catch water drips from the refrigerator during normal use. Also used to gather water during defrosting.
2. **Thermostat Dial** – Used to set the temperature inside the refrigerator from 1-7, with 7 being the coldest setting.
3. **Storage Shelf** – Allows for an additional layer of food and beverage storage.
4. **Magnetic Door Seal** – Carefully seals cool air in the refrigerator.
5. **Storage Rack** – Extra storage area for small items.
6. **Bottle Rack** – Convenient storage for bottled beverages.
7. **Can Rack** – Holds six 12 oz. cans.
8. **Beverage Bin** – This top-mounted serving tray is perfect for parties. Load with ice and unopened beverages for quick grab-n-go serving. Remove the attached cover, if desired.
9. **Customized Display Panel** – Show off your true colors with an interchangeable front display panel. Unlike your old fridge, the front graphic illuminates. To see additional graphics panel options and order new panels, visit www.skyboxbymaytag.com or call 1-866-692-2774.
10. **Power Cord** – The Skybox™ Rookie™ is equipped with a generous 8-foot power cord.
11. **Light Switch** – Turns light on and off.

Maintenance

Changing The Display Panel

Your refrigerator comes with a standard front display panel. To purchase customized, interchangeable front panels visit www.skyboxbymaytag.com or call 1-866-692-2774.

1. Make sure the refrigerator power cord is unplugged.
2. Remove the beverage bin (see previous section).
3. Remove the top display panel cover, by lifting it upwards off of the door to expose the top edge of the display panel.

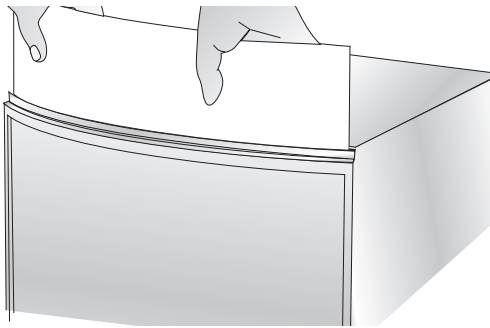

4. Gently press hands onto front display panel within frame and slide it up and out of the beverage vendor.
5. Slide the new customized display panel into the front frame, making sure the panel slides behind the lower edge of the frame opening.

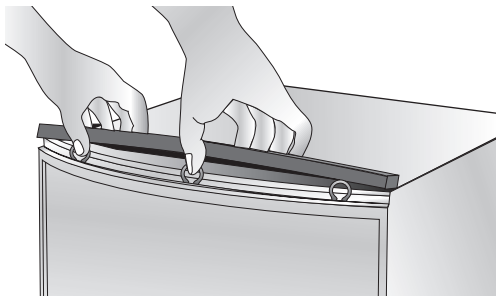

6. Replace the top display panel cover by aligning it with the top of the door and gently pressing it down into place, snapping the three U-shaped snaps over the posts in the door.
7. Attach the beverage bin.

Changing The Light Bulb

1. **Make sure the refrigerator power cord is unplugged.**
2. Remove the front display panel cover by lifting it upwards off the door to expose the top edge of the display panel.
3. Remove the display panel to expose two screws in the center top and bottom of the clear panel.
4. Remove the screws.
5. Lift the clear panel up and out of the unit, exposing the socket for the light bulb.
6. Remove bulb by rotating the bulb toward you.

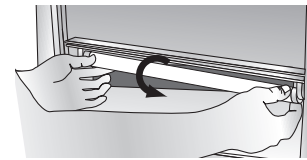

7. Install a new 18-inch fluorescent bulb (F15T4) by sliding it into the light socket and rotating the bulb away from you until it clicks into place.
8. Replace the clear panel.
9. Reinsert the screws.
10. Slide the front display panel back into place in front of the clear panel, behind the lower edge of the frame opening.
11. Replace the top display panel cover by aligning it with the top of the door and gently pressing it down into place.

Cleaning

Never use harsh, abrasive cleaners, heavy-duty cleaners, or solvents on any surfaces.

Exterior:

- Wipe with damp, sudsy cloth, rinse and dry.

Refrigerator Section and Beverage Bin:

- Most spills can be cleaned up with a damp cloth or sponge.
- Wash shelf, Beverage Bin, and other removable parts in warm, sudsy water, rinse and dry.
- Wash interior of refrigerator with baking soda solution (3 tablespoons to 1 liter of water) or warm sudsy water, rinse and dry.

Before You Call For Service

PROBLEM	POSSIBLE SOLUTION
<p>The refrigerator is not cooling properly.</p>	<ul style="list-style-type: none"> • Check that the refrigerator is plugged in to a <i>grounded</i>, 3-prong outlet. • Check that the refrigerator door has not been opened too frequently or for too long. • Make sure that the refrigerator is not overloaded and has proper cold air circulation. • Check to see if hot food has been placed in the refrigerator to cool. • Make sure there is sufficient clearance around all sides and above the refrigerator. • Check the temperature control knob setting (see page 4). • Make sure the refrigerator is installed in an indoor environment between 50° and 80° F (10° and 27° C).
<p>The refrigerator is making unusual noises.</p>	<ul style="list-style-type: none"> • Check to see if any objects have fallen behind the refrigerator. If so, remove them. • Check to see if any containers inside the refrigerator are vibrating or resonating. If so, rearrange them. • Check to see if the four caster wheels are fully tightened, and the front two wheels locked in place (see page 3). • Check to see if the Beverage Bin and cover are properly attached.
<p>Water is leaking from the serving tray.</p>	<ul style="list-style-type: none"> • Make sure that the beverage bin is not overloaded, causing the bin to overflow. • Use an ice scoop or plastic cup to remove some of the water and ice. <p>NOTE: Some condensation is normal on the outside of the Beverage Bin when it is loaded.</p>
<p>Wheels on refrigerator will not roll.</p>	<ul style="list-style-type: none"> • Make sure wheels are not locked into place (see illustration, page 3). If so, unlock. • Check to see if debris is lodged around the wheel, preventing it from turning.
<p>Front display panel won't illuminate.</p>	<ul style="list-style-type: none"> • Make sure unit is plugged in. • Make sure light switch is turned on. • Check light bulb is installed properly. • Verify light bulb is not burned out. • The light bulb can be replaced with a standard fluorescent type F15T4 light bulb available, from most home improvement or hardware stores.

Warranty/Customer Service

All Skybox™ Rookie™ by Maytag Refrigerators are warranted for one year from date of purchase against defects in material and workmanship. During this period, any Maytag product that, upon inspection by Maytag, is proved defective will be repaired or replaced, at Maytag's option, without charge to the customer.

This warranty does not apply to any defect arising from a buyer's or user's misuse of the product, negligence, failure to follow Maytag's instructions, use on current or voltage other than that stamped on the product, or alteration or repair not authorized by Maytag. If a replacement product is sent, it will carry the remaining warranty of the original product. Repair or disassembly by anyone other than a Maytag authorized service center will void the warranty.

THE WARRANTIES SET FORTH HEREIN ARE EXCLUSIVE AND NO OTHER WARRANTIES, EXPRESS OR IMPLIED, INCLUDING BUT NOT LIMITED TO ANY WARRANTY OF MERCHANTABILITY OR FITNESS FOR A PARTICULAR PURPOSE OR USE, ARE MADE BY MAYTAG OR ARE AUTHORIZED TO BE MADE WITH RESPECT TO THE PRODUCT.

What Is Not Covered By This Warranty:

1. Warranty is void if the original serial numbers have been removed, altered or cannot be readily determined.
2. Products purchased for commercial or industrial use.
3. Consequential or incidental damages sustained by any person as a result of any breach of these warranties. Some states do not allow the exclusion or limitation of consequential or incidental damages, so the above exclusion may not apply.
4. Light bulb.

Contacting Customer Service:

1. Call MAYTAG Customer Service at 1-877-366-5426 USA or 1-800-688-2002 Canada. They may be able to assist you with troubleshooting product difficulties.
US Customers using TTY for deaf, hearing impaired or speech impaired, call 1-800-688-2080. (Mon.-Fri., 8AM-8PM Eastern Time)
2. Write to MAYTAG, Attn. CAIR® Center, PO Box 2370, Cleveland, TN 37320-2370. When writing or calling about a service problem, please include the following information:
 - a. Your name, address and telephone number;
 - b. Model and serial number of the product (located on a sticker on the back of the refrigerator).
 - c. A clear description of the problem you are having;
 - d. Proof of purchase (sales receipt).
3. User guides, and customized front panels are available on-line at www.skyboxbymaytag.com or by calling 1-866-692-2774.

Instructions de sécurité importantes

Table des Matières

- Instructions de sécurité importantes10-11
- Montage12
- Fonctionnement13-14
- Caractéristiques15
- Entretien16
- Avant de contacter un réparateur ...17
- Garantie/Service à la clientèle18
- Espagnol19

Ce que vous devez savoir sur les instructions de sécurité

Les instructions de sécurité importantes et les avertissements paraissant dans ce guide ne sont pas destinés à couvrir toutes les situations et conditions éventuelles qui peuvent se présenter. Il faut faire preuve de bon sens et de prudence lors de l'installation, de l'entretien ou de l'utilisation de cet appareil.

Prenez toujours contact avec votre détaillant, distributeur, agent de service ou fabricant, au sujet de problèmes ou conditions que vous ne comprenez pas.

Reconnaissez les étiquettes, phrases ou symboles sur la sécurité

⚠ DANGER

DANGER – risques immédiats qui **RÉSULTERONT** en de graves blessures ou même la mort.

⚠ AVERTISSEMENT

AVERTISSEMENT – risques ou pratiques non sûres, qui **POURRAIENT** résulter en de graves blessures ou même la mort.

⚠ ATTENTION

ATTENTION – risques ou pratiques non sûres qui **POURRAIENT** résulter en des blessures mineures ou en des dommages matériels.

⚠ DANGER

Les risques d'enfermement et d'étouffement d'un enfant dans un appareil de réfrigération n'ont pas disparu. Un appareil de réfrigération abandonné demeure dangereux ... même s'il ne reste ainsi accessible que pendant quelques jours. Lorsque vous vous débarrassez d'un vieux réfrigérateur, appliquez les instructions ci-dessous pour éviter un accident.

- Enlevez la porte du réfrigérateur.
- Laissez les étagères et les clayettes en place, pour qu'un enfant ne puisse pas facilement s'introduire dans l'appareil.

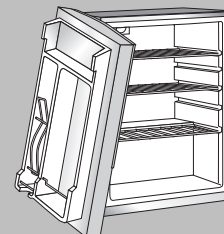

⚠ AVERTISSEMENT

Instructions de mise à la terre – Cet appareil est doté d'une fiche à 3 broches (pour liaison à la terre), ce qui assure une protection adéquate contre les risques de choc électrique. On doit brancher l'appareil uniquement sur une prise de courant correctement reliée à la terre. Ne coupez pas et n'enlevez pas la broche de mise à la terre de cette fiche. Si la fiche n'entre pas dans une prise existante, contactez un électricien qualifié pour faire installer une prise adéquate.

Cordon d'alimentation avec fiche à 3 broches mise à la terre

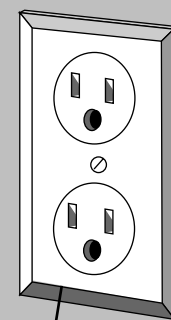
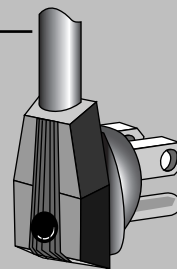

Prise de courant murale reliée à la terre

Votre réfrigérateur SkyBox^{MC} Rookie^{MC} doit toujours être mis à la terre, quelles que soient les circonstances.

Instructions de sécurité importantes

Mesures de sécurité importantes

⚠ AVERTISSEMENT

Pour réduire le risque d'incendie, de décharge électrique, de blessures graves ou mortelles lors de l'utilisation de ce réfrigérateur, observez ces précautions fondamentales, y compris ce qui suit :

1. Lisez toutes les instructions.
2. Pour éviter les blessures, les enfants ne doivent pas escalader ce réfrigérateur, ni s'y suspendre ou s'y tenir debout.
3. Utilisez le réfrigérateur uniquement pour son application prévue.
4. Observez tous les codes et règlements locaux.
5. Pour éviter un risque de décharge électrique, ne branchez jamais l'appareil dans une prise qui n'a pas été correctement mise à la terre, conformément aux prescriptions des codes national et local des installations électriques. Voyez ci-après l'avertissement et les instructions de liaison à la terre.
6. N'utilisez pas un adaptateur à 2 broches, ni de cordon prolongateur ou de barre d'alimentation à prises multiples.
7. Débranchez le cordon d'alimentation de l'appareil avant de le nettoyer, d'y faire de l'entretien ou de remplacer une ampoule/un tube fluorescent. Débranchez le cordon en saisissant la fiche et non pas le cordon lui-même.
8. Réparez ou remplacez le cordon d'alimentation immédiatement s'il a été endommagé ou détérioré, ou si la fiche ne s'adapte pas parfaitement à la prise de courant.
9. Pour éviter un incendie, votre appareil ne doit pas être utilisé dans un endroit où se trouve de l'essence ou d'autres liquides et vapeurs inflammables.
10. Ne touchez pas les surfaces froides quand l'appareil est en marche, surtout avec des mains humides, celles-ci risquant de coller à ces surfaces froides.
11. Ne congelez pas des bouteilles contenant du liquide (surtout des boissons gazeuses) comme de l'eau minérale, du vin mousseux, de la bière, du cola, etc. Le liquide se dilate pendant la congélation et la bouteille en verre risque d'exploser.
12. Ne mangez pas des aliments congelés (fruits, légumes). Ils peuvent entraîner des gelures.
13. Si la nourriture présente une odeur ou une couleur étrange, jetez-la parce qu'elle est vraisemblablement gâtée et donc dangereuse pour la consommation.
14. Maintenez votre réfrigérateur en bon état. S'il est tombé ou s'il a subi des chocs, il risque de mal fonctionner. En cas de dommages, contactez un technicien qualifié pour le faire réparer.
15. Lisez et suivez toujours les instructions d'installation et de fonctionnement du fabricant, pour les articles rangés dans ce réfrigérateur et dans le bac à boissons.
16. Ne soulevez pas et ne déplacez pas le réfrigérateur quand il est chargé ou que le bac à boissons est rempli.
17. Quand vous déplacez le réfrigérateur, assurez-vous qu'il est débranché et que le cordon est bien retenu pour éviter que quelqu'un ne trébuche. Assurez-vous que la porte est bien fermée.
18. Quand le réfrigérateur est en place, les deux roulettes avant doivent être bien verrouillées (page 13).
19. Ne donnez pas de coups de pied au réfrigérateur, ne le frappez pas ou ne le poussez pas car cela pourrait renverser l'appareil et endommager le système de réfrigération.
20. Le bac à boissons est conçu pour le stockage de glaçons et de contenants de boissons fermés dans la zone prévue pour cela, sur le dessus du réfrigérateur. Ne placez pas d'autres articles à cet endroit.
21. Ne surchargez pas le bac à boissons avec des glaçons ou de l'eau, ceci risquant de faire passer l'eau par-dessus le bord du plateau et donc d'endommager le système de réfrigération.
22. Débranchez le réfrigérateur avant de remplacer le tube fluorescent.
23. Ne mettez pas l'appareil à l'extérieur et ne le laissez pas exposé aux éléments : froid extrême, chaleur, pluie ou neige.

**CONSERVEZ CES INSTRUCTIONS POUR VOUS
Y REPORTER ULTÉRIEUREMENT**

Montage

Fixation des roulettes

Le réfrigérateur SkyBox^{MC} Rookie^{MC} est livré avec quatre roulettes placées à l'intérieur du réfrigérateur. Chaque roulette se fixe avec quatre vis. Retirez les roulettes et les vis de l'emballage et observez les instructions de montage ci-dessous.

IMPORTANT : avant de fixer les roulettes, retirez le bac à boissons (page 12) et posez soigneusement le réfrigérateur sur l'arrière, la porte tournée vers le haut. Pour éviter de l'égratigner, placez-le sur le carton d'emballage mis à plat ou sur une autre surface souple.

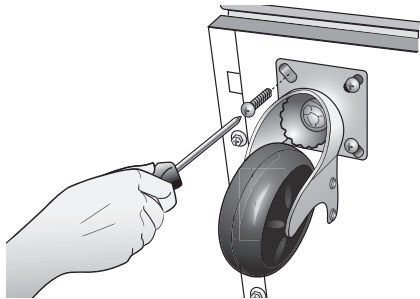

1. Utilisez les vis pour monter les deux roulettes fixes (sans frein) à l'arrière de la base du réfrigérateur. Les roulettes doivent être alignées d'avant en arrière afin que le réfrigérateur ne se déplace pas latéralement.
2. Utilisez les vis pour fixer les deux roulettes pivotantes avec frein, à l'avant de la base du réfrigérateur.

Dimensions

Le réfrigérateur SkyBox Rookie^{MC} comporte les dimensions suivantes :

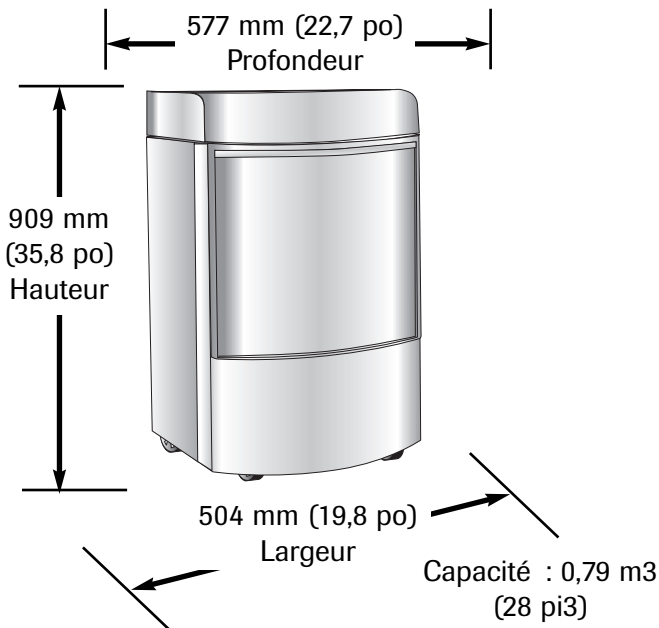

Emplacement d'installation

- Le réfrigérateur est conçu pour être utilisé à l'intérieur seulement (18 - 48 °C/50 - 80 °F).
- Prévoyez un dégagement de 12,7 cm (5 pouces) entre les côtés du réfrigérateur et le mur. Le réfrigérateur n'est pas prévu pour être encastré. Les charnières de la porte sont sur le côté droit de l'appareil.
- Le réfrigérateur doit être disposé dans un endroit sûr et d'aplomb.
- Une fois qu'un emplacement est choisi, verrouillez les deux roulettes avant du réfrigérateur pour éviter qu'il ne se déplace.
- Les roulettes avant se verrouillent en appuyant sur la barrette de freinage qui se trouve au-dessus de la roulette, jusqu'à ce qu'elle s'enclenche en place.
- Déverrouillez les roulettes avant en relevant la barrette de freinage jusqu'à ce qu'elle s'enclenche en position relevée.

⚠ AVERTISSEMENT

Pour éviter le risque de blessures graves, **NE** soulevez **PAS** ou **NE** déplacez **PAS** le réfrigérateur quand il est rempli, lorsque le bac à boissons est rempli ou quand la porte est ouverte.

Fonctionnement

Mise en marche du réfrigérateur

1. Suivez les étapes pour fixer les roulettes (page 12) et verrouillez les roulettes avant une fois le réfrigérateur à l'endroit approprié.
2. Nettoyez le réfrigérateur en passant sur l'extérieur un chiffon sec et doux et sur l'intérieur un chiffon propre et humidifié.
3. Branchez correctement la fiche du cordon dans la prise mise à la terre.
4. Tournez la molette du thermostat à l'intérieur du réfrigérateur à la position « 7 ». Fermez la porte et laissez le réfrigérateur se refroidir pendant 15 à 20 minutes avant de le remplir.
5. Ajustez la molette du thermostat à la position voulue.
6. Repérez l'interrupteur à l'arrière de l'appareil et appuyez sur la partie supérieure pour allumer l'afficheur à l'avant de l'appareil.

Molette du thermostat

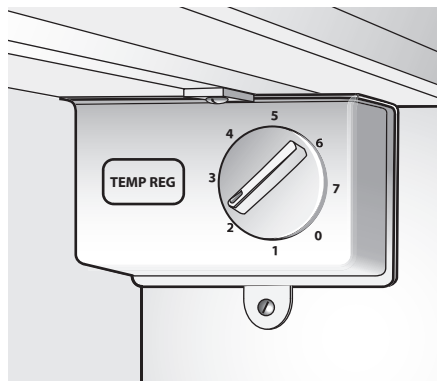

Pour commander la température du réfrigérateur, tournez la molette de 1 à 7. Plus le chiffre augmente, plus le réfrigérateur se refroidit. Donc, le numéro 7 représente la température la plus basse.

REMARQUE : Si vous débranchez le réfrigérateur, attendez 3 à 5 minutes avant de le remettre en marche. Le réfrigérateur peut ne pas fonctionner correctement s'il est remis en marche trop rapidement.

Interrupteur d'éclairage



L'interrupteur d'éclairage contrôle la lampe arrière du panneau avant. Lorsqu'il est à la position On (Marche), le panneau avant sera éclairé par l'arrière. Lorsque l'interrupteur est à la position Off (Arrêt), le panneau avant ne sera pas éclairé par l'arrière. L'interrupteur On/Off (Marche/Arrêt) n'affecte pas la fonction de refroidissement du réfrigérateur.

Fonctionnement

Bac à boissons

Le réfrigérateur SkyBox^{MC} Rookie^{MC} est équipé d'un bac à boissons pratique et d'un couvercle sur le dessus de l'appareil. Le bac contient des glaçons, de l'eau et des contenants de boissons non ouverts, ou d'autres articles.

Couvercle du bac à boissons :

1. Mettez le doigt dans le petit trou au bord avant du couvercle. Relevez le couvercle.
2. Le couvercle monté sur charnières se relève et se rabat contre la paroi arrière du réfrigérateur.
3. Pour enlever le couvercle complètement, ouvrez-le pour qu'il soit en position presque verticale, faites-le glisser sur le côté pour enlever les deux axes des trous de charnières et soulevez le couvercle du compartiment à boissons.

⚠ ATTENTION

Faites attention de ne pas trop remplir le bac à boissons. Il pourrait en résulter, sinon, que l'eau ou les glaçons débordent du plateau et se renversent sur l'appareil. Ne mettez pas plus de 30 canettes ou bouteilles dans le plateau de service. Ne laissez pas le plateau se remplir de plus de 2,5 cm (1 po) d'eau.

Dépose du bac à boissons :

1. Retirez tous les contenants se trouvant dans le bac à boissons. Pour éviter les déversements, si le plateau est bien rempli d'eau ou de glaçons, utilisez une pelle à glace ou une tasse en plastique pour retirer une partie de l'eau ou des glaçons.
2. Saisissez les poignées du bac à boissons et soulevez soigneusement le plateau pour le séparer du réfrigérateur.
3. Jetez les glaçons et l'eau dans l'évier ou la baignoire.

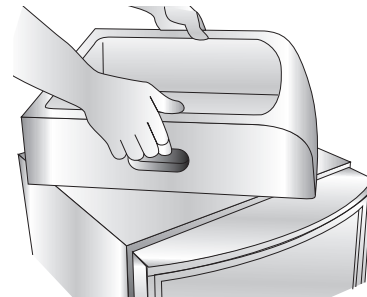

Fixation du bac à boissons :

1. Tenez le bac à boissons par les poignées et placez-le sur le dessus du réfrigérateur, en alignant les tenons sur le dessus du réfrigérateur avec les creux au bas du bac.
2. Enclenchez-le en place.
3. Faites tourner vers le haut la patte de fixation située derrière le compartiment à boissons.

Caractéristiques

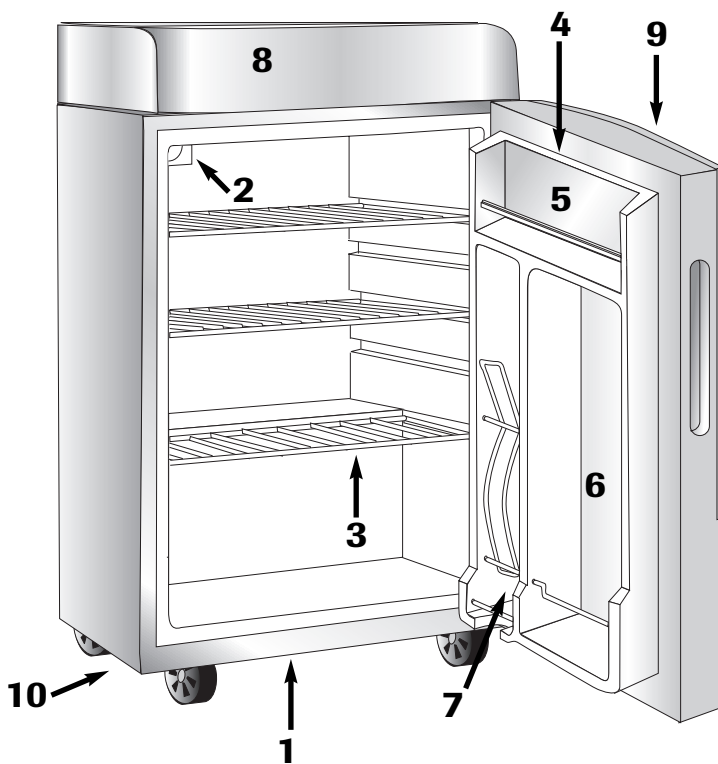

1. **Plateau de récupération** – Sert à recueillir les gouttelettes d'eau du réfrigérateur pendant l'utilisation normale. Sert aussi pour l'eau du dégivrage.
2. **Molette du thermostat** – Sert à régler la température à l'intérieur du réfrigérateur, de 1 à 7, 7 étant la température la plus basse.
3. **Étagère de rangement** – Donne un niveau supplémentaire pour le rangement des boissons et de la nourriture.
4. **Joint de porte magnétique** – Emprisonne l'air froid à l'intérieur du réfrigérateur.
5. **Support de rangement** – Rangement supplémentaire pour de petits articles.
6. **Porte-bouteilles** – Logement pratique de boissons en bouteilles.
7. **Cenettes de rangement** – Prévu 6 canettes de 355mL (12oz).
8. **Bac à boissons** – Ce plateau monté sur le dessus est parfait pour les réceptions. Remplissez-le de glace et de boissons non ouvertes pour un libre-service rapide. Si vous le voulez, enlevez le couvercle fixé.
9. **Panneau d'affichage personnalisé** – Dévoilez vos préférences par un panneau d'affichage frontal interchangeable. Contrairement à votre ancien réfrigérateur, le graphique avant s'illumine. Pour obtenir d'autres options de panneaux graphiques et pour en commander, consultez : www.skyboxbymaytag.com ou composez le 1-866-692-2774.
10. **Cordon d'alimentation** – Le réfrigérateur SkyBox^{MC} Rookie^{MC} comporte un long cordon d'alimentation de 2,40 (8 pi).
11. **Interrupteur d'éclairage** – Les tours s'allume en marche et en arrêt.

Entretien

Changement du panneau d'affichage

Votre réfrigérateur est fourni avec un panneau d'affichage avant standard. Pour acheter des panneaux avant interchangeables personnalisés, consultez www.skyboxbymaytag.com ou composez le 1-866-692-2774.

1. Assurez-vous que le cordon d'alimentation du réfrigérateur est débranché.
2. Enlevez le casier de boisson (voir la section précédente).
3. Retirez le couvercle du panneau d'affichage supérieur, en le soulevant de la porte pour exposer le bord supérieur du panneau d'affichage.

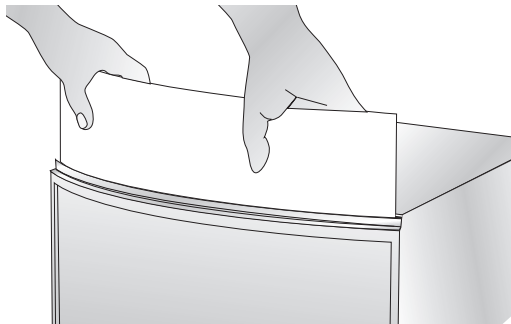

4. Appuyez doucement les mains sur le panneau d'affichage avant, à l'intérieur du cadre, et faites-le coulisser vers le haut pour le sortir de l'appareil.
5. Faites glisser le nouveau panneau d'affichage personnalisé dans le cadre avant, en vous assurant que le panneau glisse derrière le bord inférieur du cadre.

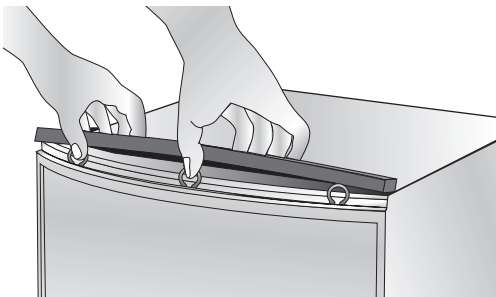

6. Remettez le couvercle du panneau d'affichage supérieur en l'alignant avec le haut de la porte. Appuyez doucement sur ce couvercle pour le mettre en place et enclencher les trois attaches en U sur les montants de la porte.
7. Attachez le casier de boisson.

Changement des tube fluorescent

1. Assurez-vous que le cordon d'alimentation du réfrigérateur est débranché.
2. Enlevez le couvercle du panneau d'affichage avant en le soulevant hors de la porte pour exposer le bord supérieur du panneau d'affichage.
3. Retirez le panneau d'affichage pour exposer deux vis se trouvant au milieu et près du bas et haut du panneau transparent.
4. Retirez la vis.
5. Soulevez le panneau transparent et retirez-le de l'appareil, en exposant la douille du tube fluorescent.
6. Retirez le tube fluorescent en la tournant vers vous.
7. Installez un nouveau tube fluorescent F15T4 de 45,7 cm (18 po) en le disposant dans les douilles et en le tournant vers le haut jusqu'à ce qu'il soit bien enclenché.
8. Remettez le panneau transparent
9. Retirez la vis.
10. Remettez le panneau d'affichage avant en place en le coulisant devant le panneau transparent, et derrière le bord inférieur de l'ouverture du cadre.
11. Remettez le couvercle du panneau d'affichage supérieur en l'alignant avec le haut de la porte et en appuyant doucement sur lui pour le mettre en place.

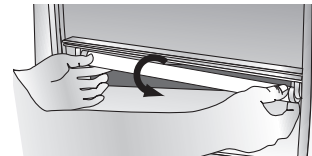

Nettoyage

N'utilisez jamais de nettoyeurs agressifs, abrasifs ou pour service intensif, ni de solvants sur les surfaces.

Extérieur :

- Essuyez avec un chiffon humidifié savonneux, rincez et séchez.

Section réfrigérateur et bac à boissons :

- La plupart des déversements peuvent être nettoyés avec un chiffon humide ou une éponge.
- Lavez l'étagère, le bac à boissons, ou les autres pièces amovibles dans de l'eau tiède savonneuse, rincez et séchez.
- Lavez l'intérieur du réfrigérateur avec une solution de bicarbonate de soude (à raison de 3 cuillères à soupe pour 1 litre d'eau) ou de l'eau savonneuse tiède, rincez et séchez.

Avant de contacter un réparateur

PROBLÈME	SOLUTION POSSIBLE
Le réfrigérateur ne refroidit pas bien.	<ul style="list-style-type: none">• Vérifiez que le réfrigérateur est bien branché dans une prise à 3 alvéoles mise à la terre.• Vérifiez que la porte du réfrigérateur n'a pas été trop fréquemment ouverte ou pendant de très longues durées.• Assurez-vous que le réfrigérateur n'est pas trop rempli et que la circulation d'air froid se fait correctement.• Vérifiez que de la nourriture chaude n'a pas été placée dans le réfrigérateur.• Assurez-vous qu'il y a un dégagement suffisant sur tous les côtés et au-dessus du réfrigérateur.• Vérifiez le réglage du bouton de commande de la température (page 13).• Le réfrigérateur est conçu pour être utilisé à l'intérieur seulement (18 – 48 °C/50 – 80 °F).
Le réfrigérateur émet des bruits inhabituels.	<ul style="list-style-type: none">• Vérifiez qu'aucun objet n'est tombé derrière le réfrigérateur. Dans le cas échéant, enlevez-le.• Vérifiez si les contenants à l'intérieur du réfrigérateur vibrent ou font du bruit. Si oui, redispोजez-les.• Vérifiez que les quatre roulettes sont bien serrées et que les deux roulettes avant sont verrouillées (page 12).• Vérifiez que le bac à boissons et le couvercle sont bien installés.
De l'eau fuit du plateau de service.	<ul style="list-style-type: none">• Assurez-vous que le bac à boissons n'est pas trop rempli, ce qui le ferait déborder.• Utilisez une pelle à glace ou une tasse en plastique pour enlever une partie de l'eau et des glaçons. <p>REMARQUE : Une certaine condensation est normale sur l'extérieur du bac à boissons lorsqu'il est chargé.</p>
Les roulettes du réfrigérateur ne tournent pas.	<ul style="list-style-type: none">• Assurez-vous que les roulettes ne sont pas verrouillées (illustration page 12). Si oui, déverrouillez-les.• Vérifiez qu'aucune saleté n'est logée sur la roulette, l'empêchant de tourner.
Le panneau d'affichage avant ne s'illumine pas.	<ul style="list-style-type: none">• Assurez-vous que l'appareil est branché.• Assurez-vous que le bouton de l'interrupteur est sur marche.• Vérifiez que le tube fluorescent est correctement installé.• Vérifiez que le tube fluorescent n'est pas grillé.• Le tube peut être remplacé par un tube fluorescent standard F15T4 que vous trouverez dans la plupart des quincailleries ou magasins spécialisés.

Garantie/service à la clientèle

Tous les réfrigérateurs SkyBox^{MC} Rookie^{MC} de Maytag sont garantis pendant un an, à compter de la date d'achat, s'ils manifestent un vice de matière ou de fabrication. Pendant cette période, tout produit Maytag qui s'est avéré défectueux à la suite d'une inspection par Maytag, sera réparé ou remplacé, au choix de Maytag, sans frais pour le consommateur.

Cette garantie ne s'applique pas à toute défectuosité ou vice découlant d'un mauvais emploi du produit par l'acheteur ou l'utilisateur, négligence ou non-respect des instructions Maytag, utilisation sur une alimentation ou une tension autre que celle estampée sur le produit, ou modification ou réparation non autorisée par Maytag. Si un produit de remplacement est envoyé, ce dernier bénéficiera de la période de garantie restante du produit d'origine. La réparation ou le démontage par toute personne autre que celle d'un centre de service après-vente autorisé de Maytag, rendra cette garantie nulle et non avenue.

LES GARANTIES STIPULÉES DANS LES PRÉSENTES SONT EXCLUSIVES. AUCUNE AUTRE GARANTIE, EXPRESSE OU TACITE, INCLUANT MAIS SANS S'Y LIMITER, TOUTE AUTRE GARANTIE D'APTITUDE MARCHANDE OU D'ADAPTABILITÉ À EFFECTUER UN USAGE PARTICULIER, NE SERA ACCORDÉE PAR MAYTAG OU NE SERA AUTORISÉE À ÊTRE ACCORDÉE EN CE QUI CONCERNE CE PRODUIT.

Ne sont pas couverts par cette garantie :

1. La garantie est rendue nulle si les numéros de série d'origine ont été enlevés, altérés ou ne peuvent pas être facilement déterminés.
2. Si les produits ont été achetés à des fins commerciales ou industrielles.
3. Dommages secondaires ou indirects subis par toute personne, suite au non-respect des garanties. Certains états ou provinces ne permettent pas l'exclusion ou la limitation des dommages secondaires ou indirects; par conséquent, la limitation ou l'exclusion ci-dessus peut ne pas s'appliquer à votre cas.
4. Tube fluorescent.

Pour le service à la clientèle :

1. Appelez le service à la clientèle Maytag au 1-877-366-5426 (États-Unis) ou au 1-800-688-2002 (Canada). Il sera probablement en mesure de vous aider à diagnostiquer le problème technique.
2. Écrivez à MAYTAG, Attn : CAIR[®] Center, P.O. Box 2370, Cleveland, TN 37320-2370. Lors d'une communication, par écrit ou par téléphone, sur un problème technique, veuillez inclure les renseignements suivants :
 - a. vos nom, adresse et numéro de téléphone;
 - b. numéros de modèle et de série de l'appareil (situées sur une étiquette à l'arrière de l'appareil);
 - c. description claire du problème rencontré;
 - d. preuve d'achat (ticket de caisse).
3. Les guides de l'utilisateur et les panneaux avant personnalisés sont disponibles en ligne sur : www.skyboxbymaytag.com ou en composant le 1-866-692-2774.

Instrucciones Importantes sobre Seguridad

Tabla de Materias

- Instrucciones Importantes sobre Seguridad19-20
- Ensamblaje21
- Funcionamiento22-23
- Características24
- Mantenimiento25
- Antes de Solicitar Servicio26
- Garantía/Servicio a los Clientes27

Información sobre las Instrucciones de Seguridad

Las advertencias e instrucciones importantes sobre seguridad que aparecen en este manual no están destinadas a cubrir todas las posibles circunstancias y situaciones que puedan ocurrir. Se debe ejercer sentido común, precaución y cuidado cuando instale, efectúe mantenimiento o cuando use este distribuidor personal de bebidas.

Siempre póngase en contacto con su distribuidor, agente de servicio o fabricante si surgen problemas o situaciones que usted no comprenda.

Reconozca los símbolos, advertencias y etiquetas de seguridad

⚠ PELIGRO

PELIGRO – Riesgos inmediatos que **CAUSARAN** lesión personal grave o mortal.

⚠ ADVERTENCIA

ADVERTENCIA – Peligros o prácticas no seguras que **PODRÍAN** causar lesión personal grave o mortal.

⚠ ATENCION

ATENCION – Peligros o prácticas no seguras que **PODRÍAN** causar lesión personal menos grave o daños materiales.

⚠ PELIGRO

El atrapamiento y asfixia de los niños no son problemas del pasado. Los productos de refrigeración descartados o abandonados siguen siendo peligrosos... incluso si se dejan “sólo por unos días”. Si está desechando un refrigerador antiguo, por favor siga las instrucciones siguientes para ayudar a evitar accidentes.

- Retire la puerta del refrigerador.
- Deje las bandejas en su lugar de modo que los niños no puedan entrar con facilidad.

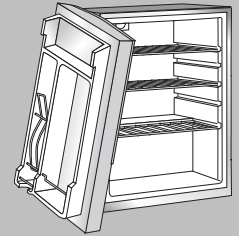

⚠ ADVERTENCIA

Instrucciones sobre la Puesta a Tierra - Este electrodoméstico está equipado con un enchufe de tres clavijas con puesta a tierra para su protección contra el posible peligro de choques eléctricos. Se debe enchufar directamente en un tomacorriente debidamente puesto a tierra. No corte ni retire la clavija de puesta a tierra de este enchufe. Si el enchufe no calza en un tomacorriente existente, póngase en contacto con un electricista calificado para que cambie el tomacorriente.

Cordón eléctrico con enchufe de tres clavijas con puesta a tierra

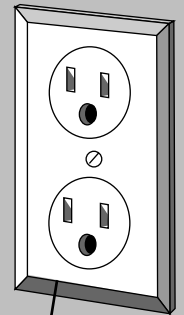
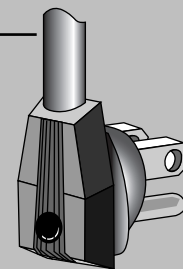

Tomacorriente mural del tipo con puesta a tierra

Su distribuidor personal de bebidas SkyBox^{MR} Rookie^{MR} bajo ninguna circunstancia debe hacerse funcionar si no ha sido puesto a tierra en forma debida.

Instrucciones Importantes sobre Seguridad

Precauciones Importantes

ADVERTENCIA

Para reducir el riesgo de incendio, choque eléctrico, lesiones graves o la muerte cuando use este refrigerador, siga las siguientes precauciones básicas:

1. Lea todas las instrucciones.
2. Para evitar lesiones, los niños no deben subirse, colgarse o pararse sobre ninguna pieza de este refrigerador.
3. Use el refrigerador únicamente para el propósito para el cual fue diseñado.
4. Cumpla con todos los códigos y ordenanzas locales.
5. Para evitar la posibilidad de peligros de choque eléctrico, nunca enchufe el refrigerador en un tomacorriente que no se haya puesto a tierra debidamente y de acuerdo con los códigos de electricidad locales y nacionales. Lea la advertencia y las instrucciones de puesta a tierra en esta guía.
6. No use un adaptador de 2 clavijas, un cordón de extensión o una barra de tomacorrientes.
7. Desenchufe el cordón eléctrico del refrigerador antes de limpiarlo, repararlo o de reemplazar el foco. Desenchufe el cordón eléctrico tirando del enchufe, no del cordón.
8. El cordón eléctrico del refrigerador debe ser reparado inmediatamente si se parte o se daña o si el enchufe no se ajuste firmemente en el tomacorriente.
9. Para evitar peligros de incendio, no haga funcionar su refrigerador en lugares donde haya gasolina u otros gases y líquidos inflamables.
10. No toque las superficies frías cuando el electrodoméstico esté en funcionamiento, especialmente si tiene las manos mojadas, ya que la piel se puede adherir a las superficies frías.
11. No congele botellas con líquido (especialmente bebidas gaseosas) tales como agua mineral, vino carbonatado, cerveza, refrescos, etc. El líquido se expande durante el congelamiento y la botella de vidrio puede reventar.
12. No coma alimentos congelados (como frutas o verduras) ya que pueden causar quemaduras por frío.
13. Si el alimento tiene un olor o color extraños, deséchelo, ya que es posible que esté dañado y que sea perjudicial para la salud.
14. Mantenga su refrigerador en buenas condiciones. Si se golpea o se deja caer el refrigerador puede hacer que deje de funcionar correctamente. Si ocurren daños, póngase en contacto con un técnico de servicio calificado para reparar el refrigerador.
15. Siempre lea y siga las instrucciones de instalación y funcionamiento del fabricante para los artículos que se almacenen en el refrigerador y en el compartimiento de bebidas.
16. No levante o mueva el refrigerador cuando el interior del compartimiento de bebidas esté cargado.
17. Cuando mueva el refrigerador, asegúrese de que el cordón eléctrico esté desenchufado y que esté asegurado en un lugar donde no cause tropiezos. Asegúrese de que la puerta esté asegurada.
18. Cuando el refrigerador esté en su lugar, fije las dos ruedas delanteras en su lugar (vea la página 20).
19. No patee, golpee o empuje el refrigerador, ya que el mismo se puede volcar o se puede dañar el sistema de refrigeración.
20. El compartimiento de bebidas está diseñado para almacenar hielo y envases de bebidas cerrados en el área designada en la parte superior del refrigerador. No coloque artículos adicionales sobre el refrigerador.
21. No sobrecargue el compartimiento de bebidas con hielo y/o agua, ya que el agua se puede derramar por encima de la bandeja y podría dañar el sistema de refrigeración.
22. Desenchufe el refrigerador antes de reemplazar el foco.
23. No instale el refrigerador en el exterior y no lo deje expuesto a la intemperie, al frío o calor extremo, a la lluvia o a la nieve.

**CONSERVE ESTAS INSTRUCCIONES
PARA REFERENCIA FUTURA**

Ensamblaje

Instalación de las ruedas

El refrigerador SkyBox^{MR} Rookie^{MR} incluye cuatro ruedas que vienen empacadas dentro del refrigerador. Cada rueda se fija con cuatro tornillos. Retire las ruedas y los tornillos del empaque y siga las instrucciones de ensamblaje a continuación.

IMPORTANTE: Antes de instalar las ruedas, retire el compartimiento de bebidas (vea la página 23) y repose cuidadosamente el refrigerador sobre su parte trasera con la puerta hacia arriba. Para evitar rayaduras, coloque el refrigerador sobre su caja de cartón aplanada o sobre cualquier otra superficie.

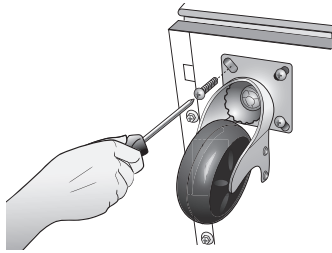

1. Use los tornillos para instalar las dos ruedas fijas (sin freno) en la parte trasera de la base del refrigerador. Las ruedas deben ser alineadas de adelante hacia atrás para que el refrigerador no ruede de lado.
2. Use los tornillos para instalar las dos ruedas libres con freno en la parte delantera de la base del refrigerador.

Ubicación de la instalación

- Este refrigerador fue diseñado para su uso en el interior únicamente (50 a 80°F/18 a 48°C).
- Deje 5" (13 cm) de distancia entre los costados del refrigerador y la pared. Este refrigerador no fue diseñado para una instalación en una cavidad. Las bisagras de la puerta están en el costado derecho del refrigerador.
- Este refrigerador debe ser instalado en un área nivelada y segura.
- Una vez que se haya seleccionado una ubicación para el refrigerador, bloquee las dos ruedas delanteras en su lugar para evitar que el refrigerador se mueva.
- Las ruedas delanteras se bloquean oprimiendo el brazo de bloqueo que está sobre la rueda hacia abajo hasta que encaje en su lugar.
- Desbloquee las ruedas delanteras levantando el brazo de bloqueo hasta que encaje en la posición elevada.

⚠ ADVERTENCIA

Para evitar el riesgo serio de lesiones personales, **NO** levante o mueva el refrigerador cuando esté cargado, cuando el compartimiento de bebidas esté cargado o cuando la puerta esté abierta.

Dimensiones

El refrigerador SkyBox^{MR} Rookie^{MR} tiene las siguientes dimensiones:



Funcionamiento

Encendido del refrigerador

1. Siga los pasos de instalación de las ruedas (vea la página 21) y bloquee las ruedas del refrigerador en su lugar en la ubicación adecuada.
2. Limpie la parte exterior del refrigerador con un paño suave y seco y la parte interior con un paño limpio y húmedo.
3. Enchufe el cordón eléctrico en un tomacorriente debidamente puesto a tierra.
4. Gire la perilla del termostato dentro del refrigerador a la posición “7”. Cierre la puerta y permita que el refrigerador se enfríe durante 15 a 20 minutos antes de cargarlo.
5. Ajuste la perilla del termostato a la posición deseada.
6. Ubique el interruptor en la parte trasera del refrigerador y oprímalo hacia arriba para encender el gráfico en la parte delantera del refrigerador.

Interruptor de la luz



El interruptor de la luz controla la luz de fondo del panel delantero. Cuando el interruptor está en la posición ‘On’ (Encendido), el panel delantero estará iluminado. Cuando el interruptor está en la posición ‘Off’ (Apagado), el panel delantero no estará iluminado. El interruptor ‘On/Off’ (Encendido/Apagado) no afecta la función de enfriamiento del refrigerador.

Perilla del termostato

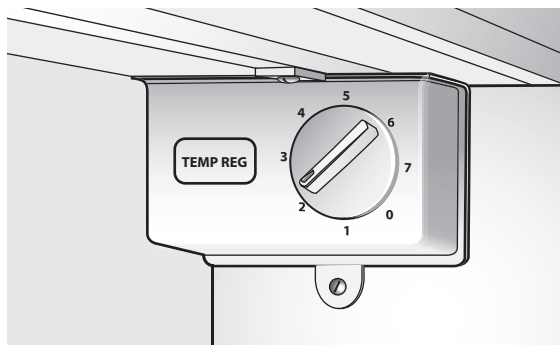

Para controlar la temperatura del refrigerador, gire la perilla entre las posiciones 1 y 7. A medida que los números aumenten, el refrigerador se enfriará más, por lo que “7” es el ajuste más frío.

NOTA: Si desenchufa el refrigerador, espere de 3 a 5 minutos antes de volver a encenderlo. El refrigerador puede no funcionar correctamente si se vuelve a encender demasiado rápido.

Funcionamiento

Compartimiento de bebidas

El refrigerador SkyBox^{MR} Rookie^{MR} viene equipado con un conveniente compartimiento de bebidas y una tapa en la parte superior de la unidad. El compartimiento almacena hielo, agua y envases de bebidas cerrados o cualquier otro artículo que necesite almacenar.

Tapa del compartimiento de bebidas:

1. Coloque el dedo en el agujero pequeño en el borde delantero de la tapa. Levántela.
2. La tapa con bisagras se levanta hacia arriba pasando por encima del refrigerador y se baja para quedar apoyada contra la parte trasera del refrigerador.
3. Para retirar completamente la cubierta, ábrala hasta que quede casi vertical, deslícela hacia un costado para sacar los dos pasadores de los agujeros de las bisagras y levante la cubierta para sacarla del compartimiento de bebidas.

⚠ PRECAUCIÓN

Tenga cuidado de no sobrecargar el compartimiento de bebidas. La sobrecarga puede hacer que el agua y/o hielo se derramen por encima de la bandeja y entren en el refrigerador. No cargue la bandeja de servicio con más de 30 latas o botellas. No permita que la bandeja de servicio se llene con más de 1" (2,5 cm) de agua.

Para retirar el compartimiento de bebidas:

1. Retire todos los envases de bebidas del compartimiento de bebidas. Para evitar derrames, si la bandeja está demasiado llena de agua y/o hielo, use una paleta para hielo o un vaso de plástico para sacar parte de la carga.
2. Sostenga las manijas del compartimiento de bebidas y levante cuidadosamente la bandeja hacia arriba y hacia afuera del refrigerador.
3. Deseche el hielo y el agua en el fregadero o en la tina de baño.

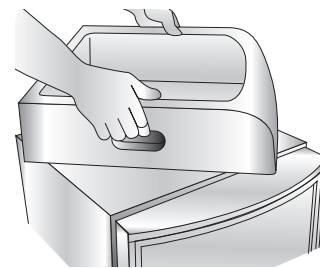

Para instalar el compartimiento de bebidas:

1. Sostenga el compartimiento de bebidas por sus manijas y colóquelo sobre el refrigerador, alineando los postes de la parte superior del refrigerador con las ranuras de la parte inferior del compartimiento.
2. Encaje el compartimiento en su lugar.
3. Gire la lengüeta de soporte en la parte trasera del compartimiento de bebidas hacia arriba.

Características

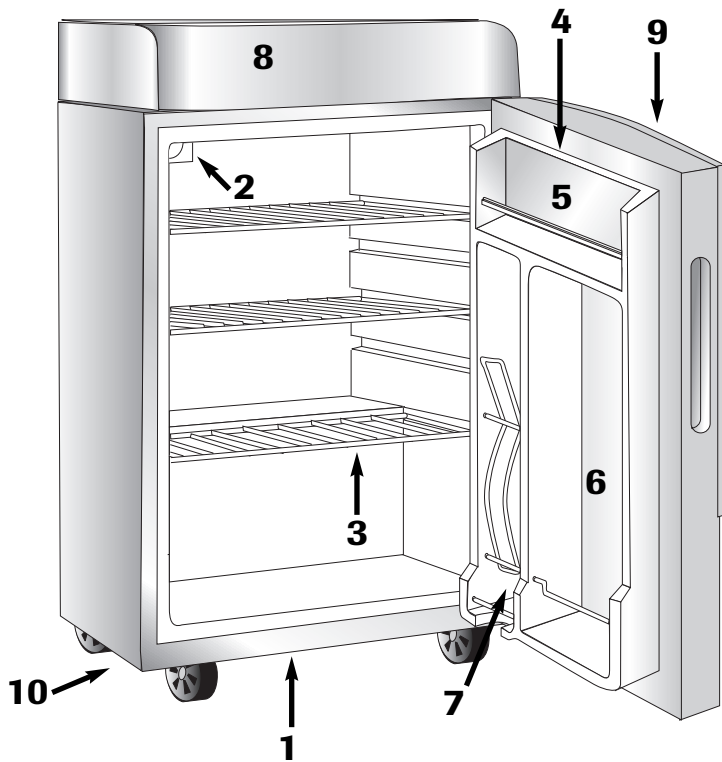

1. **Bandeja recogegotas** – Se usa para recoger los goteos del refrigerador durante su uso normal. Además, se usa para recoger el agua durante la descongelación.
2. **Perilla del termostato** – Se usa para ajustar la temperatura del interior del refrigerador entre 1 y 7, siendo 7 el ajuste más frío.
3. **Bandeja de almacenamiento** – Proporciona un nivel adicional de almacenamiento de alimentos y bebidas.
4. **Sello magnético de la puerta** – Sell cuidadosamente el aire frío en el refrigerador.
5. **Rejilla de almacenamiento** – Área de almacenamiento adicional para artículos pequeños.
6. **Rejilla de botellas** – Área de almacenamiento conveniente para bebidas embotelladas.
7. **Rejilla de latas** – Para 6 latas de 355 mL (12 onzas).
8. **Compartimiento de bebidas** – Esta bandeja de instalación superior es la solución perfecta para las fiestas. Llénela con hielo y bebidas cerradas para obtener fácil acceso a ellas. Retire la cubierta instalada si lo desea.
9. **Panel indicador personalizado** – Despliegue sus colores favoritos con el gráfico delantero intercambiable. A diferencia de su refrigerador anterior, el gráfico delantero se ilumina. Para ver las diferentes opciones de gráficos delanteros y para pedir gráficos nuevos, visite la página www.skyboxbymaytag.com o llame al 1-866-692-2774.
10. **Cordón eléctrico** – El refrigerador SkyBox^{MR} Rookie^{MR} viene equipado con un cordón eléctrico largo de 8 pies (2,44 m).
11. **Interruptor de la luz** – Luz de las vueltas por intervalos.

Mantenimiento

Cambio del gráfico delantero

Su refrigerador viene equipado con un gráfico delantero estándar. Para adquirir gráficos delanteros intercambiables personalizados, visite la página www.skyboxbymaytag.com o llame al 1-866-692-2774.

1. Asegúrese de que el cordón eléctrico del refrigerador esté desenchufado.
2. Retire del compartimiento de bebidas.
3. Retire la tapa superior del gráfico delantero levantándola hacia arriba para sacarla de la puerta y mostrar el borde superior del gráfico delantero.

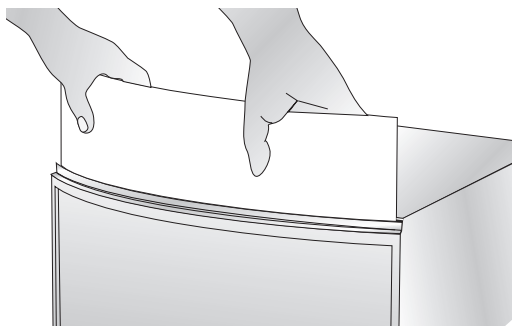

4. Oprima cuidadosamente el gráfico delantero con sus manos dentro del marco y deslícelo hacia arriba para sacarlo del distribuidor de bebidas.
5. Deslice el gráfico personalizado nuevo dentro del marco delantero, asegurándose de que el gráfico se deslice detrás del borde inferior de la abertura del marco.

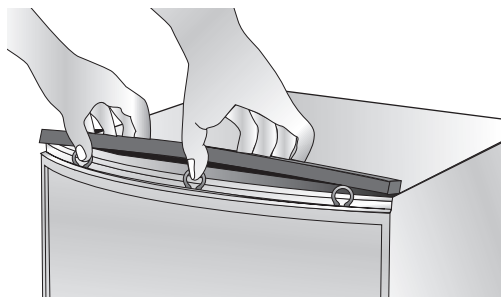

6. Vuelva a colocar la cubierta del panel delantero alineándolo con la parte superior de la puerta y oprimiéndolo cuidadosamente hacia abajo a su lugar y engancho los tres ganchos en forma de "U" sobre los postes de la puerta.
7. Instalar el compartimiento de bebidas.

Cambio de lo foco

1. Asegúrese de que el cordón eléctrico del refrigerador esté desconectado.
2. Retire la cubierta del panel delantero levantándola hacia arriba y hacia afuera de la puerta para exponer el borde superior del panel delantero.
3. Retire el panel delantero para exponer dos tornillos en el centro del panel transparente cerca de la base y la tapa.
4. Retire los tornillos.
5. Levante el panel transparente hacia arriba para sacarlo de la unidad y mostrar el portafoco.
6. Retire el foco girándolo hacia usted.
7. Instale un foco fluorescente nuevo de 18" (45,72 cm) (F15T4) deslizándolo en el portafoco y girándolo hacia la unidad hasta que encaje en su lugar.
8. Vuelva a colocar el panel transparente.
9. Vuelva a colocar los tornillos.
10. Deslice el panel delantero en su lugar por delante del panel transparente por detrás del borde inferior de la abertura del marco.
11. Vuelva a colocar la tapa superior del gráfico alineándola con la parte superior de la puerta y oprimiéndola levemente hacia abajo para que quede en su lugar.

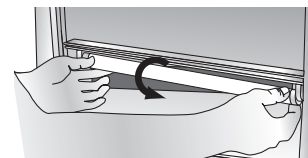

Limpieza

Nunca use limpiadores ásperos o abrasivos, limpiadores industriales o solventes sobre ninguna superficie.

Exterior:

- Limpie con un paño húmedo jabonoso, enjuague y seque.

Sección del refrigerador y del compartimiento de bebidas:

- La mayoría de los derrames pueden limpiarse con un paño o esponja húmeda.
- Limpie la bandeja, el compartimiento de bebidas y otras piezas removibles en agua jabonosa tibia, enjuague y seque.
- Limpie el interior del refrigerador con una solución de bicarbonato de sodio (3 cucharadas en 1 litro de agua) o con agua jabonosa tibia, enjuague y seque.

Antes de solicitar servicio

PROBLEMA	POSIBLE SOLUCIÓN
El refrigerador no enfría adecuadamente.	<ul style="list-style-type: none">• Verifique que el refrigerador esté enchufado en un tomacorriente de 3 alvéolos puesto a tierra.• Verifique que la puerta del refrigerador no se haya abierto con demasiada frecuencia o por demasiado tiempo.• Asegúrese de que el refrigerador no esté sobrecargado y que tenga una circulación de aire adecuada.• Verifique que no se hayan colocado alimentos calientes en el refrigerador para enfriarlos.• Asegúrese de que haya suficiente espacio libre en todos los costados y por encima del refrigerador.• Verifique el ajuste de la perilla de control de temperatura (vea la página 22).• Este refrigerador fue diseñado para su uso en el interior únicamente (50 a 80°F/18 a 48°C).
El refrigerador hace ruidos extraños.	<ul style="list-style-type: none">• Verifique si se han caído objetos detrás del refrigerador. De ser así, retírelos.• Verifique si hay envases dentro del refrigerador que estén vibrando o resonando. De ser así, acomódelos.• Verifique si las cuatro ruedas están completamente apretadas y si las dos ruedas delanteras están bloqueadas (vea la página 21).• Verifique si el compartimiento de bebidas y su tapa están correctamente instaladas.
El agua se está filtrando de la bandeja de servicio.	<ul style="list-style-type: none">• Asegúrese de que el compartimiento de bebidas no esté sobrecargado y haciendo que su contenido se derrame.• Use una paleta para hielo o un vaso de plástico para sacar un poco de agua y hielo. <p>NOTA: Es normal observar un poco de condensación en la parte exterior del compartimiento de bebidas cuando se carga.</p>
Las ruedas del refrigerador no ruedan.	<ul style="list-style-type: none">• Asegúrese de que las ruedas no estén bloqueadas en su lugar (vea la ilustración en la página 21). De ser así, desbloquéelas.• Verifique si hay desperdicios atrapados alrededor de las ruedas evitando que giren.
El gráfico delantero no se ilumina.	<ul style="list-style-type: none">• Asegúrese de que el refrigerador esté enchufado.• Asegúrese de que el interruptor de la luz esté encendido.• Verifique que el foco esté instalado correctamente.• Verifique que el foco no esté fundido.• El foco puede ser reemplazado con un foco fluorescente estándar tipo F15T4 disponible en la mayoría de las tiendas de mejoras del hogar o ferreterías.

Garantía/Servicio al Cliente

Todos los refrigeradores Skybox^{MR} Rookie^{MR} de Maytag están garantizados por un año a partir de la fecha de compra contra defectos de material y mano de obra. Durante este período, cualquier producto Maytag que al ser inspeccionado por Maytag se encuentre defectuoso será reparado o reemplazado, a discreción de Maytag, sin costos adicionales para el cliente.

Esta garantía no se aplica a los defectos que surjan por el uso o mal uso del producto por parte del cliente, negligencia, incumplimiento de las instrucciones de Maytag, uso de corriente o voltaje diferentes de los especificados en el producto o alteración o reparaciones no autorizadas por Maytag. Si se envía un producto de reemplazo, el mismo se mantendrá bajo el tiempo de garantía restante del producto original. La reparación o desmontaje del refrigerador por parte de cualquier persona que pertenezca a un centro de servicio autorizado Maytag anulará la garantía.

LAS GARANTÍAS EXPRESADAS AQUÍ SON EXCLUSIVAS, Y MAYTAG NO OFRECE NI AUTORIZA NINGUNA OTRA GARANTÍA EXPRESA O IMPLÍCITA INCLUYENDO SIN LIMITARSE A CUALQUIER GARANTÍA DE COMERCIALIZACIÓN O DE APTITUD PARA UN PROPÓSITO O USO EN PARTICULAR PARA ESTE PRODUCTO.

Lo que no cubre esta garantía:

1. La garantía se anula si los números de serie originales han sido retirados, alterados o no son fácilmente determinables.
2. Los productos comprados para uso comercial o industrial.
3. Los daños consecuentes o incidentales sufridos por cualquier persona como resultado del incumplimiento de esta garantía. En algunos estados no se permite la exclusión o limitación de daños consecuentes o incidentales, por lo tanto la limitación o exclusión anterior puede no aplicarse en su caso.
4. El foco.

Para obtener servicio:

1. Llame a MAYTAG Customer Service llamando al 1-877-366-5426 en EE.UU. o al 1-800-688-2002 en Canadá. Ellos podrán ayudarlo a localizar y solucionar los problemas que presente su producto.
2. Escriba a MAYTAG, Attn. CAIR[®] Center, PO Box 2370, Cleveland, TN 37320-2370. Cuando escriba o llame acerca de un problema de servicio, por favor inclua la siguiente información:
 - a. Su nombre, dirección y número de teléfono;
 - b. Los números de modelo y de serie del producto (ubicados en una etiqueta en la parte trasera del refrigerador).
 - c. Una descripción clara del problema que está experimentando;
 - d. Comprobante de compra (recibo de compra).
3. Las guías del usuario y los gráficos delanteros personalizados están disponibles en línea en la página www.skyboxbymaytag.com o por el teléfono 1-866-692-2774.